

المملكة الأردنية الهاشمية
سلطة إقليم البترا التنموي السياحي
وحدة العطاءات والمشتريات



العطاء رقم (لوازم 5/2022)
والخاص بمشروع شراء وتوريد حمامات متنقلة

دفتر عقد المقولة
للمشاريع الإنشائية

(الجزء الثاني - الشروط الخاصة)

المشروع : شراء وتوريد قطع غيار ووحدات إنارة شوارع

العطاء رقم : لوازم 5 / 2022

- أ - التعليمات للمناقصين
- ب - الشروط الخاصة
- ج - الشروط الخاصة الاضافية
- د - نماذج العرض والضمانات والاتفاقيات والبيانات

يعتبر هذا الجزء من دفتر عقد المقولة الموحد متمماً لجزء الشروط العامة، وتعتمد الشروط التالية
كشروط خاصة للعقد.

إن ما يرد في هذه الشروط من إضافة أو إلغاء أو تعديل على مواد الشروط العامة يعتبر سائداً ويؤخذ
به بالقدر الذي يفسر أو يضيف أو يلغي أو يعدل على تلك المواد.

-التعليمات للمناقضين
Instructions to Tenderers

العطاء رقم (لوازم 5 / 2022)

الخاص بمشروع : شراء وتوريد حمامات متنقلة

(1) يمكن للمقاولين الذين يحق لهم شراء نسخ المناقصة بموجب الإعلان عن طرح هذا العطاء ، والراغبين بالاشتراك في المناقصة أن يتقدموا للحصول على نسخة من وثائق العطاء الموزعة مع الدعوة مقابل دفع ثمن النسخة المقرر.

(2) تشمل وثائق العطاء لهذا المشروع ما يلي:

- دعوة العطاء بما فيها الإعلان
- الجزء الأول: الشروط العامة للعقد
- الجزء الثاني:
 - أ - التعليمات للمناقضين
 - ب - الشروط الخاصة
 - ج - الشروط الخاصة الاضافية
 - د- نماذج العرض والضمانات والاتفاقيات والبيانات
- الجزء الثالث:
(الشروط العامة والخاصة المواصفات ومتطلبات لقطع غيار ووحدات إنارة شوارع)
 - المتطلبات العامة
 - المتطلبات الخاصة لقطع الغيارا ووحدات الإنارة
 - شهادات الفحص
 - الكتالوجات والمخططات التوضيحية
 - جداول الكميات والأسعار

إعداد وتقديم عروض المناقصات

طريقة تقديم العروض:

(3) ينبغي على من يرغب بالاشتراك في هذه المناقصة أن يقوم بزيارة موقع العمل، وأن يتعرف عليه، وأن يحصل بنفسه وعلى مسؤوليته ونفقاته الخاصة، على جميع المعلومات اللازمة له لتقديم العرض، وأن يتفهم ماهيتها والظروف المحيطة بالمشروع وسائر العادات المحلية، وظروف العمل، وكل الأمور الأخرى التي لها علاقة بالمناقصة، أو تلك التي تؤثر على وضع أسعار عرضه.

أ - يقدم عرض المناقصة على نموذج عرض المناقصة المدرج في هذا الدفتر، ويقوم المناقص بتعبئة النموذج وجدول الكميات والأسعار وأي جداول أو ملاحق أخرى ويوقع وثائق المناقصة في الأماكن المحددة لذلك.

ب - يشترط أن يكون تعبئة خانة أسعار الوحدة في جداول الكميات بالأرقام والكلمات بخط واضح.

ج - لا يجوز إدخال أي تعديل على وثائق العطاء من قبل المناقص، وإذا أجرى المناقص أي تعديل، أو إذا أخل بأي من هذه التعليمات، فإن ذلك يؤدي إلى رفض عرضه.

أما إذا أراد المناقص تقديم عرض بديل، فإن باستطاعته أن يقدم ذلك في مذكرة خاصة منفصلة ترفق بالعرض، شريطة أن يتقدم بالعرض الأصلي كما هو مطلوب في الشروط، ولجنة العطاءات المختصة أن تنظر في عرضه البديل أو ترفضه.

(4) يجب على المناقص أن يقدم عرضه على النسق المطلوب في هذه التعليمات ودعوة العطاء وأن يشتمل العرض على البيانات والمعلومات التالية:

أ - وضع منشأة المناقص فردا كان أو شركة، وكتاب التفويض للمسؤول المفوض بالتوقيع عنها. وإذا كانت هناك مشاركة بشكل ائتلاف فإنه يجب على الشركات المتألفة تقديم اتفاقية الائتلاف بينها بحيث يكون التآلف بالتكافل والتضامن (مجتمعين ومنفردين)، وأن يوقع أطراف الائتلاف على العرض، وأن يقدموا الكفالات والضمانات بأسمائهم مجتمعين.

ب - خبرة المناقص ومؤهلاته، مع بيان وصف المشاريع التي سبق وأن أنجزها، والمشاريع الملتزم بها حاليا، وبيان نسب إنجازها بأرقام واقعية.

ج - ذكر أسماء المقاولين الفرعيين الذين ينوي استخدامهم في التنفيذ، شريطة ذكر اسم مقاول الأشغال الكهروميكانيكية، على أن يكون هذا المقاول الفرعي مصنفا ضمن نفس الفئة التي ينتمي إليها المقاول الرئيسي في تصنيفه، أو بالفئة التي تليها مباشرة بالتسلسل التنازلي.

د - يرفق مع العرض المقدم كفالة مالية أو شيك مصدق لصالح صاحب العمل ولأمره، بالمبلغ المحدد في (ملحق عرض المناقصة)، كدليل على جدية التزام المناقص للدخول في المناقصة، وعلى أن تكون تلك الكفالة صادرة عن بنك أو مؤسسة مالية كل منهما مرخص للعمل في الأردن.

تعاد هذه الكفالات للمناقصين الذين لم يحل عليهم العطاء، حسبما تقرره اللجنة المختصة خلال (7) أيام من تاريخ إحالة العطاء أو انتهاء صلاحية كفالة المناقصة أيهما أسبق. أما المناقص الذي يحال عليه العطاء فتعاد إليه هذه الكفالة بعد أن يقدم ضمان الأداء ويوقع العقد.

أما إذا كان المناقص منتميا إلى بلد تستعمل فيه ضمانات تأمين (Bonds) فعندها يتوجب على المناقص أن يتقدم بطلب مسبق إلى صاحب العمل لمعرفة فيما إذا كان يقبل مثل هذا الضمان، وفي كل الأحوال يجب أن تكون تلك الضمانات مصدقة من بنوك محلية عند تقديمها.

هـ - عنوان المناقص الرسمي الكامل. أما إذا كان مركز المناقص الرئيسي خارج الأردن فإن عليه أن يحدد عنوانا له في الأردن ليعتبر عنوانه الرسمي الذي توجه إليه كافة المراسلات والإشعارات. وكل إشعار أو رسالة تبعث مسجلة على هذا العنوان تعتبر وكأنها قد سلمت إليه.

و - أن يقدم تحليلا لأسعار البنود الرئيسية المحددة في العطاء، مبينا تكاليف المواد والتجهيزات الآلية والمصنوعات والمصاريف الإدارية والأرباح لإنجاز بنود الأشغال كاملة.

ز - أي معلومات أو بيانات أخرى يطلب إلى المناقص تقديمها أو إرفاقها بعرضه إذا كانت مطلوبة بموجب الشروط الخاصة الإضافية أو المواصفات الخاصة أو هذه التعليمات.

(5) تعتبر الأسعار التي يدونها المناقص أمام البنود في جدول الكميات على أنها القيمة الكلية لأشغال كل من تلك البنود وإنجازها وإصلاح أية عيوب فيها وفقا للعقد، وتشمل كذلك الأعمال التمهيديّة (Preliminaries) (الا إذا ورد للأعمال التمهيديّة بنود منفصلة خاصة بها في جدول الكميات).

(6) توضيح الالتباس:

إذا كان هناك أي التباس أو تناقض في وثائق العطاء، أو كانت هناك حاجة لتوضيح أي غموض في وثائق العطاء، فعلى المناقص أن يتقدم بطلب خطي إلى رئيس لجنة العطاءات المختصة من أجل التوضيح وإزالة الالتباس في موعد يسبق التاريخ المحدد لفتح العطاء بما لا يقل عن (7) أيام، ويتم توزيع الإجابة خطيا على الاستفسارات على جميع المناقصين المتقدمين للعطاء، ولا يجوز أن يتخذ مثل هذا التوضيح مبررا لطلب تمديد الموعد المحدد لتقديم العرض.

(7) إيداع العروض:

أ - يقدم العرض متكاملًا وفي ظرف مختوم مكتوب عليه من الخارج عطاء رقم (/)

الخاص بمشروع :

واسم المقاول ويودع في صندوق العطاءات الذي تحدده لجنة العطاءات المختصة في إعلانها عن العطاء وذلك في أو قبل الموعد والتاريخ المحددين للإيداع.

- ب - إن أي عرض يقدم بعد موعد الإيداع يرفض ويعاد إلى صاحبة مقفلاً.
 - ج - تفتح العروض عادة في جلسة علنية بحضور من يرغب من المناقصين، إلا إذا نص في دعوة العطاء على اتباع أسلوب آخر.
- (8) إلزامية العروض:

يعتبر العرض المقدم ملزماً للمناقص ولا يجوز سحب هذا العرض بعد تقديمه ويظل العرض ملزماً للمناقص الذي تقدم به لفترة (90) يوماً ابتداءً من تاريخ إيداع العروض إلا إذا حدد في دعوة العطاء مدة التزام أطول من هذه المدة.

(9) عملات الدفع وسعر المناقصة:

على المناقص تقديم أسعاره بالدينار الأردني إلا إذا نص على غير ذلك في شروط دعوة العطاء. وإذا كانت هنالك عملات أخرى للدفع منصوص عليها في نموذج عرض المناقصة، فإنه يجب تحديد تلك العملات وأسعار تحويلها في موعد "التاريخ الأساسي".

تقييم العروض وإحالة العطاء

(10) تقييم العروض:

يتم دراسة عروض المناقصات وتقييمها بموجب تعليمات العطاءات الحكومية الصادرة بموجب نظام الأشغال الحكومية، ويفترض في المناقص أن يكون على اطلاع ودراية بهذه التعليمات.

(11) أسلوب تدقيق العروض:

- أ - إذا وجد في العرض خطأ أو تناقض بين حساب جملة أي مبلغ وما يجب أن تكون عليه هذه الجملة بتطبيق سعر الوحدة، فلجنة المختصة الحق بتعديل جملة المبلغ بما يتفق وتطبيق سعر الوحدة، وبالتالي يتم تعديل مجموع الأسعار أو المبلغ الإجمالي للعطاء وفقاً لذلك.
- ب - إذا اختلف العدد المذكور بالأرقام عن المذكور كتابة بالكلمات، فتعتبر كتابة الكلمات هي الملزمة وتصحح القيمة تبعاً لذلك.
- ج - إذا وجد خطأ في أي من العمليات الحسابية، فإنه يتم تصحيح المجموع ويكون المجموع المصحح ملزماً للمناقص.

د - إذا وجد أن المناقص لم يتم بتسعير بند أو أكثر من البنود، فإنه يحق للجنة المختصة إما رفض العرض، أو اعتبار تلك البنود غير المسعرة وكأنها محملة على بنود العطاء الأخرى، وعلى المناقص تنفيذها (فيما إذا أحيل عليه العطاء) بدون مقابل.

هـ - إذا قام المناقص بتسعير بند بصورة مغلوطة أو مبالغ فيها، فللجنة المختصة الحق بما يلي:

- 1 - رفض العرض، أو
- 2 - تعديل الأسعار بموافقة المقاول مستأنسة بأسعار السوق الدارجة وأسعار المناقصين الآخرين (شريطة أن تبقى القيمة الإجمالية للعرض بعد التعديل مساوية أو أقل من قيمة العرض بعد التدقيق الحسابي).

(12) تحتفظ لجنة العطاءات المختصة بحقها في إهمال أي عرض غير متقيد بما ورد في هذه التعليمات. كما تمارس صلاحياتها بموجب أحكام نظام الأشغال الحكومية وإحالة العطاء دون التقيد بأقل العروض قيمة، ويتم كل ذلك دون أن يكون لأي مناقص لم يفز بالعطاء أي حق في مطالبة صاحب العمل بأي تعويض إزاء ذلك.

الضمانات (الكفالات)

(13) ضمان الأداء (كفالة حسن التنفيذ) :

على المناقص الفائز بالعطاء أن يقوم بتوقيع العقد خلال فترة (14) يوماً من تاريخ إبلاغه خطياً بإحالة العطاء عليه أو تلزيمة له، وعلى المناقص أن يقدم إلى صاحب العمل ضمان الأداء عند توقيع اتفاقية العقد حسب نموذج الضمان المرفق، وتكون قيمة هذا الضمان الصادر عن أحد البنوك أو إحدى المؤسسات المالية المرخصة للعمل في الأردن بالمبلغ المحدد (في ملحق عرض المناقصة) وذلك ضماناً لتنفيذ التزامات العقد تنفيذاً تاماً ، ولدفع ما قد يترتب على المقاول وفاء لأغراض العقد.

إذا رفض المناقص أو تأخر عن توقيع اتفاقية العقد، أو عجز عن تقديم ضمان الأداء المطلوب، فعندها يحق لصاحب العمل مصادرة كفالة المناقصة المرفقة بعرضه دون الرجوع إلى القضاء، ولا يكون للمناقص أي حق في المطالبة بها أو بأي تعويض بشأنها.

(14) ضمان إصلاح العيوب (كفالة اصلاح العيوب):

على المقاول أن يقدم لصاحب العمل عند تسلمه شهادة تسلم الأشغال، ضمان إصلاح العيوب بقيمة 5% من قيمة الأعمال المنجزة، لضمان قيامه باستكمال الاعمال المتبقيه و تنفيذ أعمال إصلاح العيوب المطلوبة للمدة المنصوص عليها في ملحق عرض المناقصة، وبحيث يكون هذا الضمان صادراً عن بنك أو مؤسسة مالية كل منهما مرخص للعمل في الأردن. وبتسليم هذا الضمان لصاحب العمل يعاد للمقاول ضمان الأداء.

نموذج كتاب عرض المناقصة Letter of Tender

المشروع : العطاء رقم :

إلى السادة (صاحب العمل) :
لقد قمنا بزيارة الموقع والتعرف على الظروف المحيطة به، كما قمنا بدراسة شروط العقد، والمواصفات، والمخططات، وجداول الكميات، وملحق عرض المناقصة، والجداول الأخرى، وملاحق العطاء ذات الأرقام:..... المتعلقة بتنفيذ أشغال المشروع المذكور أعلاه. ونعرض نحن الموقعين أدناه أن نقوم بتنفيذ الأشغال وإنجازها وتسليمها وإصلاح أية عيوب فيها وفقا لهذا العرض الذي يشمل كل هذه الوثائق المدرجة أعلاه مقابل مبلغ إجمالي وقدره:..... أو أي مبلغ آخر يصبح مستحقا لنا بموجب شروط العقد.

إننا نقبل تعيين "مجلس فض الخلافات" بموجب "الفصل العشرين" من شروط العقد وسوف نقوم بالاتفاق على تعيين أعضائه حسب ملحق عرض المناقصة.

نوافق على الالتزام بعرض المناقصة هذا لمدة (90) يوما من تاريخ إيداع العروض، وأن يبقى العرض ملزما لنا، ويمكنكم قبوله في أي وقت قبل انقضاء مدة الالتزام هذه. كما نقر بأن ملحق عرض المناقصة يشكل جزءا لا يتجزأ من "كتاب عرض المناقصة".

نتعهد في حالة قبول عرضنا، أن نقدم ضمان الأداء المطلوب بموجب المادة (2/4) من شروط العقد، وأن نباشر العمل بتاريخ أمر المباشرة، وأن ننجز الأشغال ونسلمها ونصلح أية عيوب فيها وفقا لمتطلبات ووثائق العقد خلال "مدة الإنجاز". وما لم يتم إعداد وتوقيع اتفاقية العقد فيما بيننا، وإلى أن يتم ذلك، فإن "كتاب عرض المناقصة" هذا مع "كتاب القبول أو قرار الإحالة" الذي تصدرونه يعتبر عقدا ملزما فيما بيننا .

ونعلم كذلك بأنكم غير ملزمين بقبول أقل العروض قيمة أو أي من العروض التي تقدم إليكم.

حرر هذا العرض في اليوم: من شهر: عام:
توقيع المناقص: شاهد:

ملحق عرض المناقصة
Appendix to Tender

شراء وتوريد حمامات متنقلة

المشروع:العطاء رقم: لوازيم 2022/5

التحديدات	رقم المادة	البيان
سلطة إقليم البترا التنموي السياحي البترا - الاردن ص ب (28)	2/2/1/1 و3/1	اسم صاحب العمل: عنوانه:
	4/2/1/1	اسم المهندس : عنوانه:
	3/2/1/1 و3/1	اسم المقاول: عنوانه:
3(% من قيمة العرض المالي المقدم	التعليمات	كفالة المناقصة
5(% من قيمة العقد	التعليمات	كفالة إصلاح العيوب
(21) يوما تقويميا من تاريخ توقيع الاتفاقية	3/3/1/1	مدة الإنجاز للأشغال
(365) يوما تقويميا	7/3/1/1	فترة الإشعار بإصلاح العيوب
القوانين الأردنية السارية المفعول	4/1	القانون الذي يحكم العقد
اللغة العربية	4/1	اللغة المعتمدة في العقد
اللغة العربية	4/1	لغة الاتصال
(7) أيام تقويمية من تاريخ أمر المباشرة .	1/2	المدة التي سيمنح فيها المقاول حق الدخول إلى الموقع
(10%) من "قيمة العقد المقبولة" (- %) من قيمة العقد	2/4	قيمة ضمان الأداء قيمة ضمان الأداء خلال فترة الإشعار بإصلاح العيوب (ضمان اصلاح العيوب)
مطلوب	9/4	نظام توكيد الجودة
	5/6	أوقات العمل المعتادة
(15) يوما، وتعتبر هذه الفترة مشمولة ضمن مدة الإنجاز	1/8	الفترة المحددة لمباشرة العمل بعد التاريخ المحدد للمباشرة
(50) دينار عن كل يوم تأخير	7/8	قيمة تعويضات التأخير

نموذج اتفاقية العقد

Form of Contract Agreement

رقم: لوازم 5 / 2022

المشروع: شراء وتوريد حمامات متنقلة

حررت هذه الاتفاقية في هذا اليوم من شهر لسنة 2022

بين

صاحب العمل سلطة إقليم البترا التنموي السياحي .. على اعتباره "الفريق الأول"

و

المقاول على اعتباره "الفريق الثاني"

لما كان صاحب العمل راغبا في أن يقوم المقاول بتنفيذ أشغال مشروع:

ولما كان قد قبل بعرض المناقصة الذي تقدم به المقاول لتنفيذ الأشغال وإنجازها وإصلاح أية عيوب فيها وتسليمها وفقا لشروط العقد،

فقد تم الاتفاق بين الفريقين على ما يلي:

- 1 - يكون للكلمات والتعابير الواردة في هذه الاتفاقية نفس المعاني المحددة لها في شروط العقد المشار إليها فيما بعد.
- 2 - تعتبر الوثائق المدرجة تاليا جزءا لا يتجزأ من هذه الاتفاقية وتتم قراءتها وتفسيرها بهذه الصورة:
 - أ - "كتاب القبول"
 - ب - "كتاب عرض المناقصة"
 - ج - ملاحق المناقصة ذات الأرقام:

- د - شروط العقد (الخاصة والعامة)
- هـ - المواصفات وكما هو وارد في نموذج استدرج العروض المرفق بطيه .
- و - المخططات
- ز - والجداول المسعرة (جداول الكميات والجداول الأخرى)

3 - قيمة العقد المقبولة" ()

"مدة الإنجاز" () يوما تقويميا

4 - إزاء قيام صاحب العمل بدفع الدفعات المستحقة للمقاول وفقا للشروط، يتعهد المقاول بتنفيذ الأشغال وإنجازها وإصلاح أية عيوب فيها وتسليمها وفقا لأحكام العقد.

5 - إزاء قيام المقاول بتنفيذ الأشغال وإنجازها وإصلاح أية عيوب فيها وتسليمها، يتعهد صاحب العمل بأن يدفع إلى المقاول قيمة العقد بموجب أحكام العقد في المواعيد وبالأسلوب المحدد في العقد. وبناء على ما تقدم فقد اتفق الفريقان على إبرام هذه الاتفاقية وتوقيعها في الموعد المحدد أعلاه وذلك وفقا للقوانين المعمول بها.

الفريق الأول (صاحب العمل)

الفريق الثاني (المقاول)

التوقيع: التوقيع:

الاسم: الاسم:

الوظيفة: الوظيفة: ...رئيس مجلس المفوضين

وقد شهد على ذلك: وقد شهد على ذلك:

نموذج ضمان الأداء (كفالة حسن التنفيذ)
Performance Guarantee

إلى السادة: يسرنا إعلامكم
بأن مصرفنا: قد كفل بكفالة مالية، المقاول:

بخصوص العطاء رقم (/)
المتعلق بمشروع: بمبلغ:
(.....) دينار أردني

وذلك لضمان تنفيذ العطاء
المحال عليه حسب الشروط الواردة في وثائق عقد المقاول، وأنا نتعهد بأن
ندفع لكم - بمجرد ورود أول طلب خطي منكم المبلغ المذكور أو أي جزء تطلبونه منه بدون أي تحفظ أو شرط - مع ذكر
الأسباب الداعية لهذا الطلب بأن المقاول قد رفض أو أخفق في تنفيذ أي من التزاماته
بموجب العقد - وذلك بصرف النظر عن أي اعتراض أو مقاضاة من جانب المقاول على إجراء الدفع.
وتبقى هذه الكفالة سارية المفعول من تاريخ إصدارها ولحين تسلم الأشغال المنجزة بموجب العقد المحدد مبدئياً بتاريخ
..... شهر من عام ما لم يتم تمديدها أو تجديدها بناء على طلب
صاحب العمل.

توقيع الكفيل / مصرف:
المفوض بالتوقيع:
التاريخ:

المواصفات الفنية الخاصة بالحمامات المتنقلة

1. اللون صحراوي يتناسق مع لون صخور المدينة الوردية مع تقديم عينات لاعتماد اللون.
2. مصنوعة من مادة الفايرر جلاس طبقتين داخلية و خارجية مع حشوة داخلية من مادة الفوم بسماكة لا تقل عن 5 سم، و فصل الوحدات المزدوجة بقاطع من خشب اللاتيه و وجهين من الفايرر جلاس.
3. ابعاد الوحدات :

الارتفاع	الابعاد	العدد		
2.35 م	1.5*1.5 م	2	وحدات فردية	1
	3*1.5 م	2	وحدات مزدوجة (واجهات متعاكسة)	2
	3*1.5 م	2	وحدات مزدوجة (متلاصقة)	3

4. الابواب بأبعاد 190*70 سم من الالمنيوم مع زرفيل نوع جيد و فصالات عدد اربعة لكل باب، يكون الجزء العلوي من الباب بعرض 40 سم من فايرر جلاس مقاوم للكسر و يسمح بدخول الضوء للانارة و الجزء الاخر من الباب يكون من الفايرر جلاس من نفس لون الوحدة و بسماكة 6 ملم ، مع الاخذ بعين الاعتبار ان يكون اطار الباب من النوع الجيد مع الاخذ بعين الاعتبار عدم تركيب اي قطعة بالابواب بواسطة التباشيم.
5. تركيب نافذة لكل حمام(40*40سم) بنظام الشرائح الثابته للوحدات المزدوجة و بنظام نافذة القلاب للحمامات الفردية.
6. انارة داخلية و خارجية لكل حمام من الجلوبات المطرية.
7. قاعدة الوحدات تيوب حديد 4*8 ملم و بارتفاع يتناسب مع الخزان العادم بحيث يتم فصل الحمام عن الخزان العادم ليسهل على فني الصيانة تركيب ما يلزم من التمديدات الصحية و معالجة الاعطال مع طلاء القواعد بكرومات الزنك و طبقة من البولبيستر المقاوم و بنفس لون الوحدة الصحية.
8. الارضية خشب لاتيه سماكة 15 ملم مطلي بطبقتين فايرر جلاس و طبقة P.V.C مقاوم للمياه.
9. مقعد حمام افرنجي نوع محلي و قطع الغيار الداخلي من النوع الاسباني الاصلي مع تقديم عينات لاعتمادها.
10. مغسلة ستانلس ستيل غاطسة مع طبقتي كروم و الرقبة و القاعدة و مجسم المغسلة من الفايرر جلاس.

- 11.** اكسسوارات داخلية لكل حمام تتضمن مرآه و مكبس شامبو و حماله للفاين و علاقة ملابس، بالاضافة لسلة مهملات نوع ستانلس الحجم الوسط.
- 12.** التمديدات الصحية للمياه النقية مواسير سعودي $\frac{3}{4}$ مع تركيب فلتر لمنع دخول الشوائب الى شبكة المياه و حمايتها من الانسداد اما المواسير العادمة فمن نوع المضغوط 4 انش.
- 13.** خزانات المياه العادمة، تركيب خزانات للمياه العادمة لكل وحدة تكون من مادة الفاير جلاس المقوى تتحمل هذا الاستعمال مع الاخذ بعين الاعتبار ان هذه الخزانات ستكون مطمورة تحت الارض وبحاجة لتقوية وتدعيم، مع تجهيز فتحة للتهوية وفتحة للنضح بداخلها ماسورة من النوع المضغوط 4 انش بحيث تكون واصلة الى قاع الخزان العادم لتسهيل عملية النضح، ابعاد الخزانات 1*1 م و بارتفاع 1 متر للوحدات الفردية و 1*2.5 م و بارتفاع 1 متر للوحدات المزدوجة.
- 14.** خزانات المياه النقية، تركيب خزان لكل وحدة من الفاير جلاس مصنوع بشكل ملائم فوق كل وحدة مدهون بنفس لون الوحدة مع تجهيز كافة التوصيلات والتمديدات اللازمة لوصول المياه لداخل الوحدة، مع تقديم تصاميم مقترحة للخزانات و الوحدات لاعتمادها.
- 15.** المخططات المرفقة هي مخططات استدلالية فقط و يجب تقديم مخططات تفصيلية لإعتمادها من المهندس المشرف.
- 16.** العدد المطلوب 6 وحدات (2 وحده فردية و 4 وحدات مزدوجة) بما مجموعه 10 حمامات.

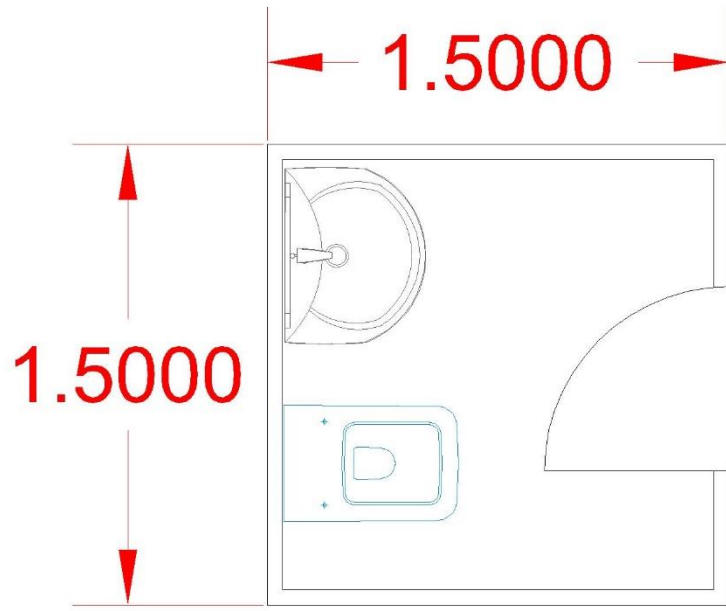

الحمامات الفردية

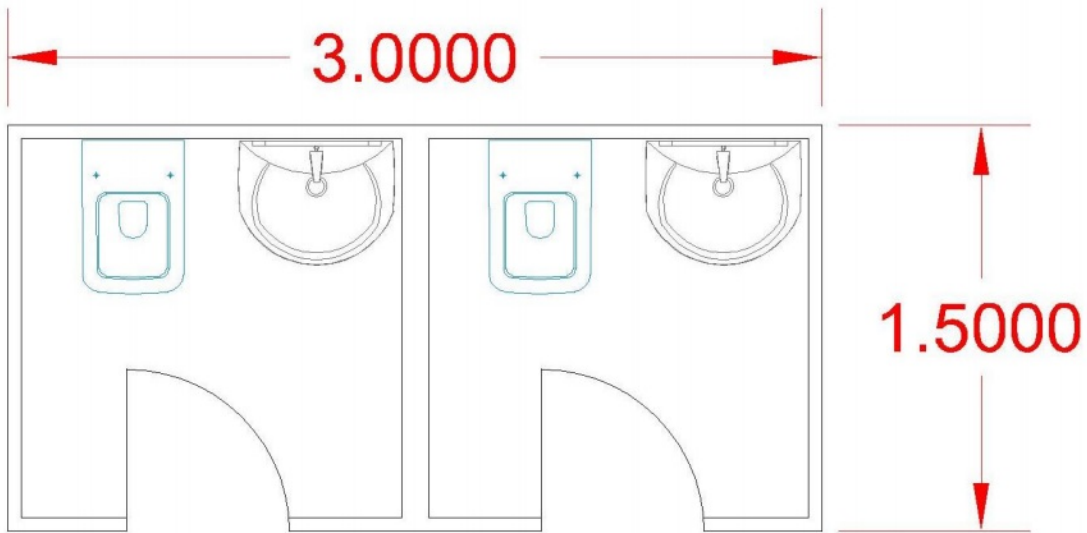

الحمامات المتلاصقة

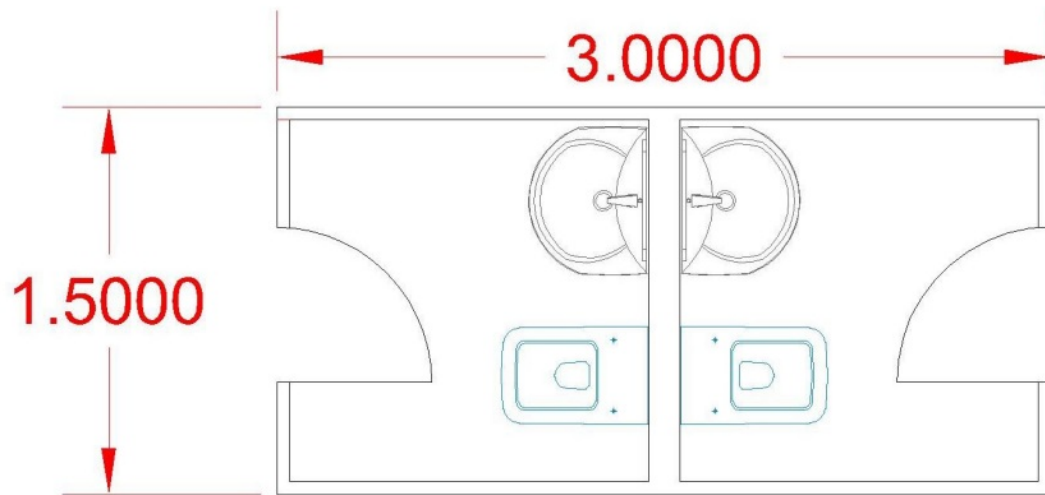

الحمامات المتعكسة

الخلاصة

القيمة		العدد	بيان الاعمال	الرقم
دينار	فلس			
		10	الحمامات المتنقلة	1
				2
		المجموع		

.....: المجموع الكلي

.....: تنزيل او زياده

.....: المجموع النهائي

.....: اسم الشركه

.....: اسم المفوض / والوظيفه

.....: التوقيع والختم الرسمي والتاريخ

.....: العنوان ورقم الهاتف والفاكس